

DEWALT®

XR LI-ION

Ташев-Галвинг ООД
www.tashev-galving.com

359203 - 19 BG

Превод на оригиналните инструкции

DCS373

Фигура 4

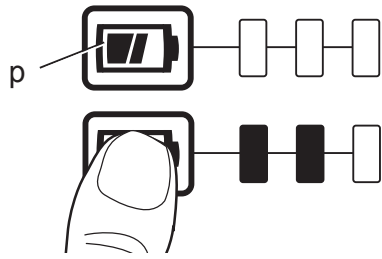

Фигура 5

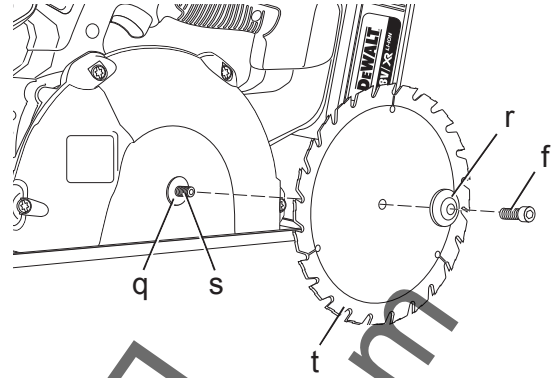

Фигура 6

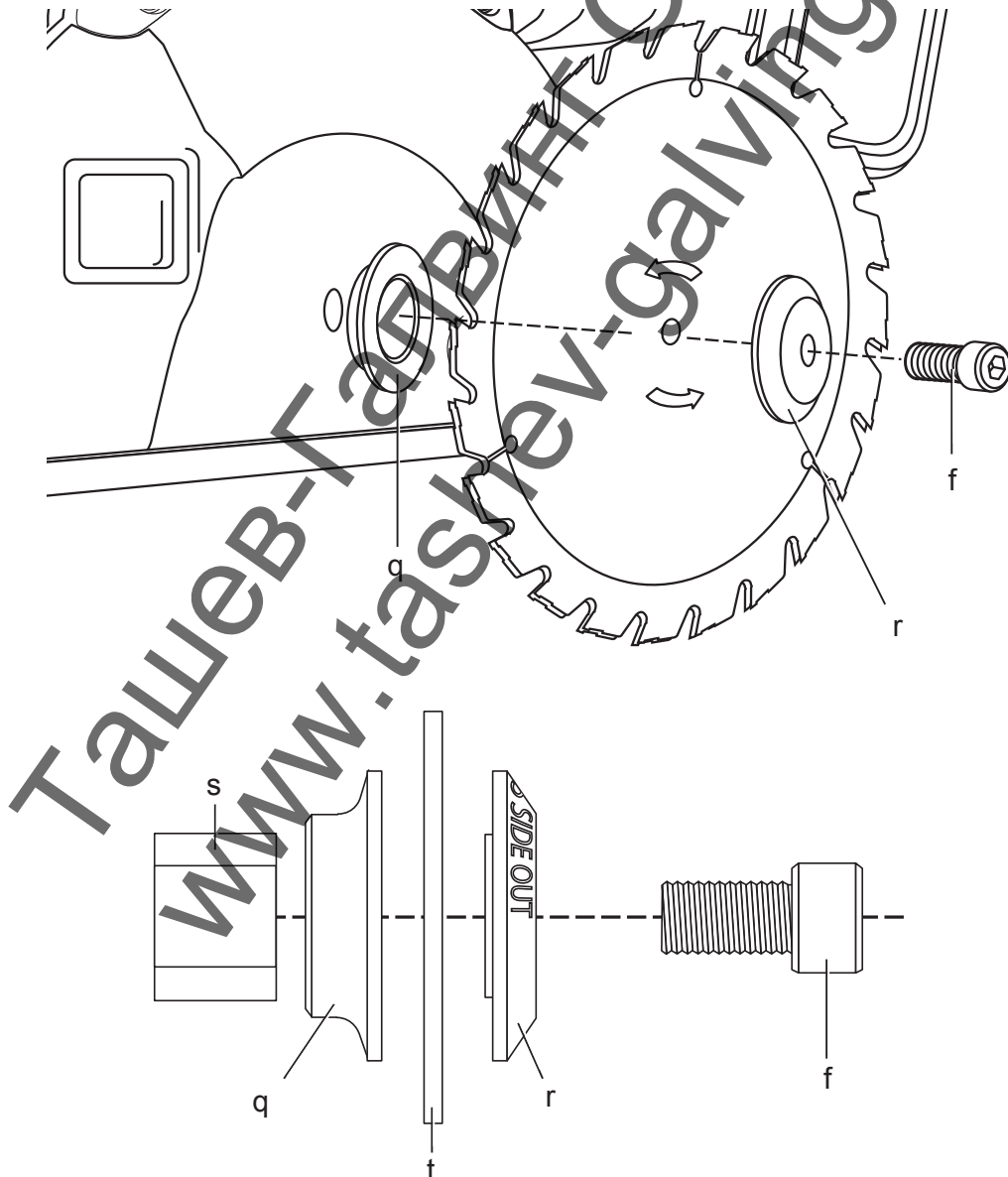

Фигура 7

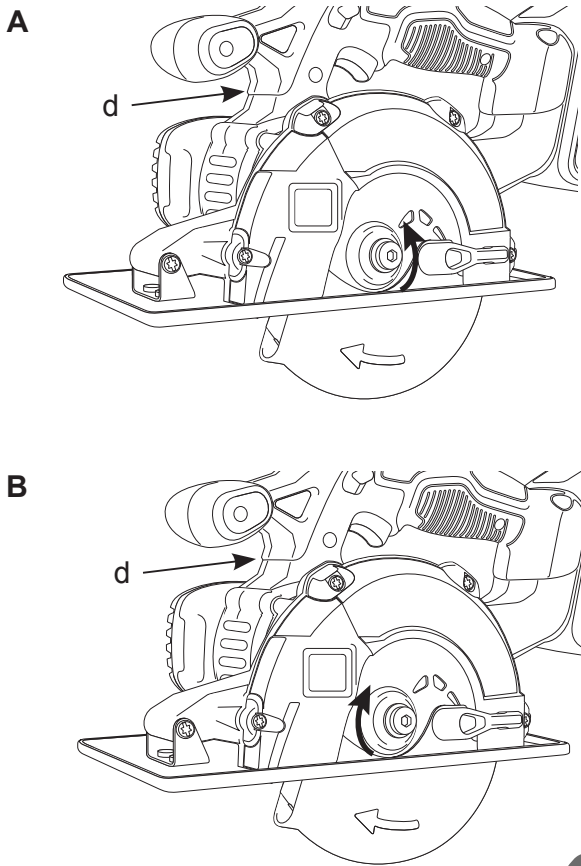

Фигура 8

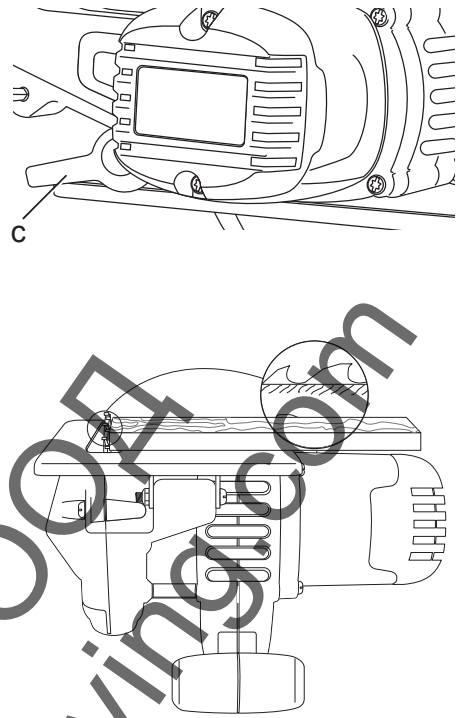

Фигура 9

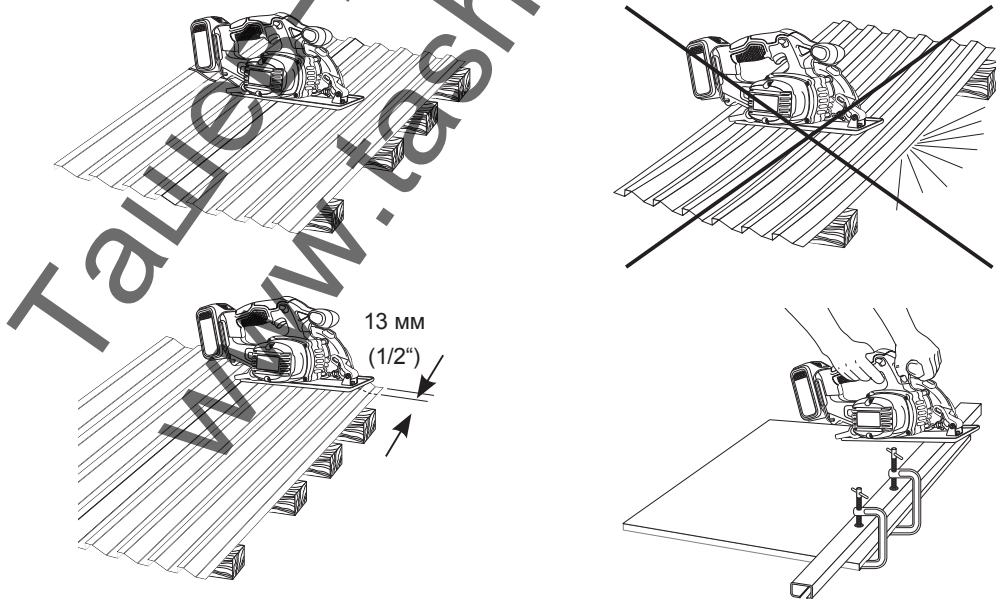

Фигура 10

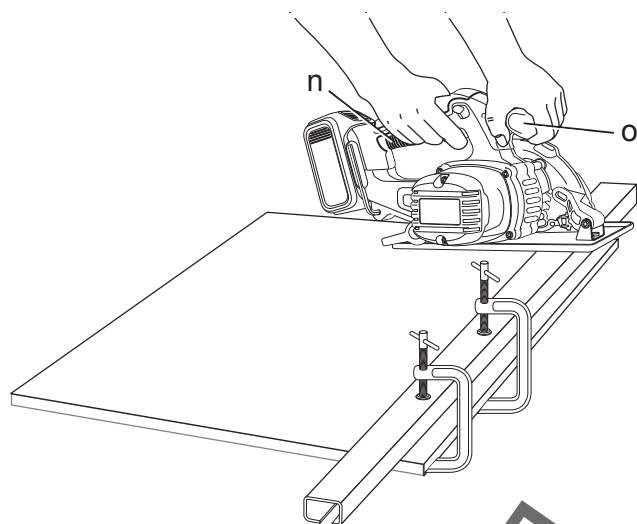

Фигура 11

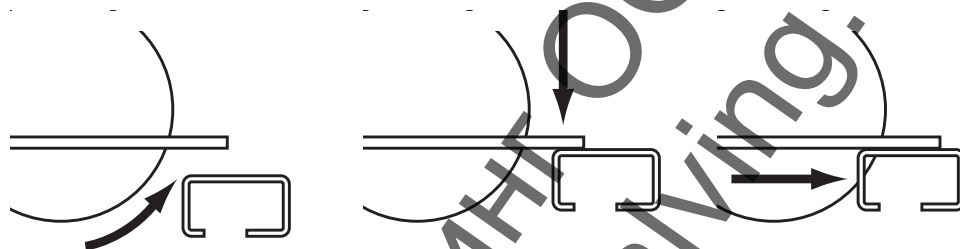

Ташев-Галвинг ООД
www.tashev-galving.com

140 мм (5-1/2“) 18V АКУМУЛАТОРЕН МЕТАЛОРЕЖЕЩ ЦИРКУЛЯР, DCS373

Честито!

Вие избрахте инструмент на DEWALT. Дългогодишният опит, задълбоченото разработване на продуктите, както и иновативния подход, правят DEWALT един от най-надеждните партньори на потребителите на професионални електроинструменти.

Технически данни

		DCS373
Волтаж	V _{DC}	18
Тип		1
Максимална изходяща мощност	W	460
Скорост при ненатовареност	мин ⁻¹	3700
Диаметър на диска за рязане	мм	140
Максимална дълбочина на срязване	мм	43
Диаметър на вътрешния отвор	мм	20
Тегло (без батерийния пакет)	кг	3,76
L _{PA} (звуково налягане)	dB(A)	78
K _{PA} (колебание в звуковото налягане)	dB(A)	3
L _{WA} (звукова мощност)	dB(A)	89
K _{WA} (колебание в звуковата мощност)	dB(A)	3
Обща сума на вибрациите (сума на векторите в трите посоки), утвърдени според EN 60745:		
Стойности на излъчваните вибрации a _h при рязане на метали		
a _{h,M}	m/s ²	3,1
Колебание K =	m/s ²	1,5

Информацията за нивото на излъчваните вибрации, дадена в този документ, са измерени в съответствие със стандартизираните тестове, дадени в EN 60745 и може да бъде използвана за сравнение на един инструмент с друг. Тези данни могат да бъдат използвани за предварителна оценка на излагането.



ПРЕДУПРЕЖДЕНИЕ:

Декларираните нива на излъчваните вибрации представляват основните приложения на инструмента. Все пак, ако инструмента се използва за различни приложения с различни аксесоари или има лоша поддръжка, излъчваните вибрации може да се различават. Това може значително да увеличи нивото на излъчване през цялостния период на работа.

При оценката на нивото на излъчваните вибрации трябва да се вземат предвид броя на изключванията на инструмента, или времето, когато е бил включен, но без да извършва работа. Това може значително да намали нивото на излъчване в рамките на целия период на работа.

Идентифицирайте допълнителните мерки за сигурност, за да се защити оператора от ефектите на вибрацията, като например: поддръжка на инструментите и аксесоарите, пазене на ръцете топли, организация на режима на работа.

Батерийен пакет		DCB180	DCB181	DCB182	DCB183
Вид на бетиите		Li-Ion	Li-Ion	Li-Ion	Li-Ion
Волтаж	V _{DC}	18	18	18	18
Капацитет	A _h	3,0	1,5	4,0	2,0
Тегло	кг	0,64	0,35	0,61	0,40

Зарядно устройство		DCB105		
Волтаж на електрическото напрежение	V_{AC}	230 V		
Вид на батерията		Li-Ion		
Приблизително време за зареждане	мин	30 (1,5 Ah батерийни пакети)	55 (3,0 Ah батерийни пакети)	70 (4,0 Ah батерийни пакети)
Тегло	кг	0,49		

Предпазители:

Европа 230 V инструменти 10 Ампера,
електрическа
мрежа

Великобритания
и Ирландия 230 V инструменти 3 Ампера,
в контактите

Дефиниции: Насоки за безопасност

Дефинициите по-долу описват нивото на трудност за всяка сигнална дума. Моля, прочетете ръководството и внимавайте за тези символи.



ОПАСНОСТ: Показва неминуемо опасна ситуация, която ако не се избегне, ще доведе до смърт или сериозно нараняване.



ПРЕДУПРЕЖДЕНИЕ: Показва потенциално опасна ситуация, която ако не се избегне, може да доведе до смърт или сериозно нараняване.



ВНИМАНИЕ: Показва потенциално опасна ситуация, която ако не се избегне, може да доведе до малки или средни наранявания.

ВНИМАНИЕ: Показва практика която не е свързана с лични наранявания и която, ако не се избегне, може да доведе до имуществени щети.



Обозначава риск от токов удар.



Обозначава риск от пожар.

ЕО декларация за съответствие ДИРЕКТИВА ЗА МАШИНИТЕ



DCS373

DEWALT декларира, че тези продукти, описани под **Технически данни** са в съответствие с: 2006/42/EC, EN 60745-1, EN 60745-2-5.

Тези продукти, също така, са съобразени с Директива 2004/108/EC и 2011/65/EU. За повече информация, моля, свържете с DEWALT на следния адрес или се обърнете към задната страна на ръководството.

Долуподписаният е отговорен за компилацията на техническия файл и прави тази декларация от името на DEWALT.

Horst Grossmann

Horst Grossmann
Vice President Engineering and Product
Development
DEWALT, Richard-Klinger-Straße 11,
D-65510, Idstein, Германия
24.12.2012



ПРЕДУПРЕЖДЕНИЕ: За да намалите риска от наранявания, прочетете ръководството с инструкции.

Общи предупреждения за безопасна работа с електроинструменти



ПРЕДУПРЕЖДЕНИЕ! Прочетете всички предупреждения и инструкции за

безопасност. Неспазването на предупрежденията и указанията, може да доведе до токов удар, пожар и/или тежки травми.

ЗАПАЗЕТЕ ВСИЧКИ ПРЕДУПРЕЖДЕНИЯ И ИНСТРУКЦИИ ЗА БЪДЕЩИ СПРАВКИ.

Терминът „електроинструмент“ във всички предупреждения се отнася до захранвани (със захранващ кабел) или работещи на батерии (без захранващ кабел) електрически инструменти.

1) БЕЗОПАСНОСТ НА РАБОТНОТО ПРОСТРАНСТВО

- а) **Пазете работното пространство чисто и добре осветено.** Безпорядъкът и недостатъчното осветление могат да доведат до трудова злополука.
- б) **Не използвайте електроинструменти в експлозивна среда, като например наличието на запалителни течности, газове или прах.** Електроинструментите произвеждат искри, които могат да възпламенят праха или изпаренията.
- в) **Дръжте деца и странични лица надалече, докато работите с електроинструмента.** Отвлечане на вниманието може да ви накара да изгубите контрол.

2) ЕЛЕКТРИЧЕСКА БЕЗОПАСНОСТ

- а) **Щепселите на електроинструмента трябва да са подходящи за използвания контакт. Никога, по никакъв начин не променяйте щепсела. Не използвайте адаптери за щепсела със заземен електрически инструменти.** Непроменените щепсели и контакти намаляват риска от токов удар.
- б) **Избягвайте контакт на тялото със заземен повърхности, като например тръби, радиатори, готварски печки и хладилници.** Съществува повишен риск от токов удар, ако тялото ви е заземено.
- в) **Не излагайте електроинструментите на дъжд и мокри условия.** Проникването на вода в електроинструмента повишава опасността от токов удар.
- г) **Не злоупотребявайте с кабела. Никога не използвайте кабела за носене, дърпане или изключване на електроинструмента. Пазете кабела далече от горещина, масло,**

остри ръбове или движещи се части. Повредените или оплетени кабели увеличават риска от токов удар.

- д) **Когато работите с електроинструмент на открито, използвайте удължителен кабел, удобен за използване на открито.** Използването на кабел, подходящ за употреба на открито, намалява риска от токов удар.
- е) **Ако не можете да избегнете работата с електроинструмент на влажно място, използвайте захранване с дефектнотоковата защита (ДТЗ), което на английски е Residual Current Device (RCD).** Използването на ДТЗ намалява риска от токов удар.

3) ЛИЧНА БЕЗОПАСНОСТ

- а) **Бъдете нащрек, внимавайте какво правите и използвайте разума си, когато работите с електроинструмента. Не използвайте електроинструмента, когато сте изморени или сте под влияние на наркотици, алкохол или лекарства.** Един миг разсеяност при работа с електроинструмент може да доведе до сериозни наранявания.
- б) **Използвайте лично защитно оборудване. Винаги носете защита за очите.** Защитни средства като дихателна маска, неплъзгащи се обувки за безопасност, каска или защита на слуха, използвани при подходящи условия, ще намали трудовите злополуки.
- в) **Предотвратяване на случайно задействане. Преди да вземете или носите инструмента и преди да го свържете към източника на захранване и/или към батерийното устройство се уверете, че превключвача е на позиция „изключен“.** Носенето на електроинструмент с пръста на превключвача или стартирането на електроинструменти, когато превключвача е на позиция „включен“, може да доведе до трудова злополука.
- г) **Махнете всички регулиращи или гаечни ключове преди да включите електроинструмента.** Махнете прикрепените към въртящите се части на електроинструмента гаечни или регулиращи ключове, понеже могат да доведат до наранявания.

- д) **Не се протягайте прекалено. Стойте стабилно на краката си през цялото време.** Това позволява по-добър контрол над електроинструмента в непредвидими ситуации.
- е) **Обличайте се подходящо. Не носете висящи дрехи или бижута. Пазете косата си, дрехите си и ръкавиците далече от движещите се части.** Висящи дрехи, бижута или дълга коса могат да бъдат захванати в движещите се части.
- ж) **Ако са предоставени устройства за свързване на изпускните прашинки или приспособления за събиране, уверете се, че са свързани и използвани правилно.** Използването на тези средства може да намали опасностите свързани с праха.

4) ИЗПОЛЗВАНЕ И ГРИЖА ЗА ЕЛЕКТРОИНСТРУМЕНТИТЕ

- а) **Не използвайте сила електроинструментите. Ползвайте подходящ електроинструмент за съответната работа.** Подходящият електроинструмент ще свърши по-добре и по-безопасно работата, при темпото, за което е създаден.
- б) **Не използвайте електроинструмента, ако превключвача не го включва и изключва.** Всеки електроинструмент, който не може да се контролира с превключвача е опасен и трябва да се поправи.
- в) **Изключете щепсела от захранването и/или батерийния комплект на електроинструмента преди извършването на каквото и да е регулиране, смяна на аксесоари или съхраняване на уреда.** Такива предварителни мерки за безопасност намаляват риска от нежелателно задействане на електроинструмента.
- г) **Съхранявайте преносимите електроинструменти извън досега на деца и не позволявайте на непознати с електроинструмента и тези инструкции други хора да работят с него.** Електроинструментите са опасни в ръцете на необучени потребители.
- д) **Поддържайте електроинструментите. Проверявайте за размествания в свързванията на подвижните**

други звена, за счупване на части и всички други условия, които могат да повлияят на експлоатацията на електроинструментите. При повреда на електроинструмента, задължително го поправете преди да го използвате отново. Много трудови злополуки са причинени от лошо поддържани електроинструменти.

- е) **Поддържайте режещите инструменти винаги добре заточени и чисти.** Правилно поддържаните режещи инструменти с остри остриета по-трудно могат да се огънат и по-лесно се контролират.
- ж) **Използвайте електроинструментите, допълнителните принадлежности и инструменти в съответствие с тези инструкции, като се вземат предвид условията на труд и вида на работа.** Използването на електроинструмента за работи, различни от тези, за които е предназначен, може да доведе до опасни ситуации.

5) УПОТРЕБА И ГРИЖА ЗА АКУМУЛАТОРЕН ИНСТРУМЕНТ

- а) **Презареждайте само със зарядно, определено от производителя.** Зарядно, което е подходящо за един тип батерии може да създаде риск от пожар, когато се използват с друг тип батерии.
- б) **Използвайте електроинструмента само с определените за него батерии.** Използването на друг вид батерии може да предизвика нараняване или пожар.
- в) **Когато батерията не е в употреба, съхранявайте я далече от други метални предмети като кламери, монети, ключове, пирони, винтове или други дребни метални предмети, които могат да направят връзка от един терминал до друг.** Последствията от късото съединение могат да бъдат изгаряния или пожар.
- г) **При извънредни обстоятелства от батериата може да изтече течност; избягвайте контакт. Ако случайно се появи контакт, облейте с вода.** Ако докоснете очите си с течност, потърсете допълнителна медицинска помощ. Изтеклата от

батерията течност може да причини дразнене и изгаряния.

6) СЕРВИЗ

- а) **Сервизирането на вашия електроинструмент трябва да се извършва само от квалифицирано лице, като се използват само оригинални резервни части.** Това ще гарантира безопасната употреба на уреда.

Инструкции за безопасност за всички триони

- а) **⚠ ОПАСНОСТ:** Пазете си ръцете от зоната за рязане и от острието. **Дръжте втората си ръка на допълнителната дръжка или на кожата на мотора.** Ако и двете ръце държат триона, няма опасност от срязване.
- б) **Не си слагайте ръцете под работния детайл.** Предпазителя не може да ви предпази от острието в зоната под работния детайл.
- в) **Регулирайте дълбочината на рязане до плътността на детайла.** Под работния детайл може да се вижда само малка част от зъбите на острието.
- г) **Никога не дръжте детайл който режете в ръка или сложен върху краката ви.** Сложете здраво работния детайл на стабилна платформа. Важно е работата да се извършва правилно, за да сведе до минимум изпадането на тялото, засядане на острието или загуба на контрол.
- д) **Дръжте електроинструментите за изолираните повърхности при извършване на работа, при която приспособлението за рязане може да засегне скрито окабеляване.** Контакт с "жив" кабел ще зареди и металните части на електроинструмента и това ще причини токов удар на оператора.
- е) **Когато разрязвате, винаги използвайте ограничител или водач с прави ръбове.** Това ще подобри точността на рязане и ще намали шанса за засядане на острието.
- ж) **Винаги използвайте остриета с правилен размер и форма (диамант срещу кръг) за дорникови дупки.** Остриета, които не отговарят на монтажния хардуер на триона ще работят с изместване, което води до

загуба на контрол.

- з) **Никога не използвайте повредени или неправилни гайки или болтове за остриетата.** Шайбите и болта а острието са специално предназначени за вашия трион, за оптимално представяне и безопасност на работа.

Допълнителни инструкции за безопасност за всички триони

ПРИЧИНИ И ПРЕДОТВРЯВАНЕ ОТ ОПЕРАТОРА НА ОТКАТ

- Откатът е внезапна реакция на защитан, заклещен или неуравнен режещ диск, което води до отскачане на неконтролируемия циркуляр извън обработвания детайл и към оператора;
- Когато острието е притиснато или силно огънато навътре в прореза, острието се заклезва, а реакцията на двигателя задвижва уреда бързо назад към оператора;
- Ако диска се извие или размести по време на рязане, зъбите в задния ръб на острието може да навлязат в горната повърхност на дървото и това да доведе до отскачане на диска от клина на срязване назад към оператора.

Откатът е резултат от злоупотреба на триона и/или неправилни работни процедури или условия и може да се избегне, като се вземат подходящи предпазни мерки, както са дадени по-долу.

- а) **Поддържайте здрав захват с двете си ръце на триона и сложете ръцете си така, че да противопоставят на силата на отката.** Тялото ви трябва да бъде от едната страна на острието, но не и в една линия с него. Откатът може да причини отскачане на триона назад, но силите на отката могат да бъдат контролирани от оператора, ако са взети съответните предпазни мерки.
- б) **Когато острието заседне или когато рязането се прекъсва по някаква причина, освободете спусъка и дръжте триона в материала без да го мърдате, докато острието не спре напълно.** Никога не се опитвайте да свалите триона от детайла или да го издърпате назад, докато острието е в движение или може да се получи

откат. Огледайте и вземете мерки за елиминиране на причината за огъване на острието.

- в) **Когато рестартирате трион, който се намира в работния детайл, центрирайте острието в цепнатината и проверете дали зъбците на триона не са захванати в материала.** Ако острието на триона е заседнало, то може да излезе или да отскочи от работния детайл при рестартирането на триона.
- г) **Големи крепителни панели за минимален риск от зацъпване и откат на острието.** Големите панели са склонни към огъване под собствената си тежест. Трябва да се поставят подпори под панела от двете страни, близо до линията на рязане и близо до ръба на панела.
- д) **Не използвайте тъпи или повредени остриета.** Ненаострените или неподходящи остриета правят тесни цепнатини, което може да причини прекалено претриване, засядане на острието и откат.
- е) **Дълбочината на острието и регулиращите скосяването лостове трябва да се затегнат и застопорят преди рязане.** Ако регулирането на острието се размести по време на рязане, може да причини засядане и откат.
- г) **Бъдете особено внимателни, когато режете в съществуващи стени или други слепи зони.** Издаденото острие може да среже нещо, които може да доведе до откат.

Инструкции за безопасност за долен предпазител

- а) **Проверете по-ниския щит за правилно затваряне преди всяка употреба. Не работете с триона, ако по-ниския щит не се движи свободно и не се затваря моментално. Никога не застопорявайте ниския щит в отворена позиция.** Ако изпуснете триона инцидентно, по-ниския щит може да се изкриви. Повдигнете по-ниския щит с прибиращата дръжка и се уверете, че тя се движи свободно и не се допира до острието или друга част, във всички ъгли и дълбочина на рязане.
- б) **Проверете работата на пружината на**

по-ниския щит. Ако щита и пружината не работят правилно, те трябва да се сервизират преди употреба. По-ниския щит може да работи по-забавено поради повредени части, натрупвания или насъбрани отпадъци.

- в) **По-ниският щит трябва да се изважда ръчно само за специални рязания, като „дълбочинно рязане“ and „комбинирано рязане“** Повдигнете по-ниския щит с прибиращата дръжка и се уверете, че когато острието влезе в материала, по-ниския щит трябва да се освободи. За всички други рязания, по-ниския щит трябва да работи автоматично.
- г) **Винаги наблюдавайте дали по-ниския щит покрива острието преди да поставите триона на пейка или на пода.** Незащитеното острие, което върви по инерция, ще предизвика заден ход за триона, като ще среже всичко, което му се изпречи. Трябва да сте наясно с времето, което отнема за спиране на острието след освобождаване на превключвателя.

ЗАБЕЛЕЖКА: Въпреки, че по-горната информация се отнася за дървен материал, този трион трябва да се използва само за рязане на метали. При рязане на метали може да се появи откат.

Допълнителни специфични инструкции за безопасност за циркулярните триони

- **Не използвайте абразивни дискове и остриета.**
- **Не използвайте приставки с водно подаване.**
- **Не се опитвайте да режете неръждаема стомана, арматура, затвърдена или топлинно обработена стомана, калено желязо, зидария или непознати материали**
- **Използвайте скоби или друг практически начин да застопорите и укрепите обработвания детайл към стабилна платформа.** Ако държите детайла с една ръка или е опрян в тялото ви, го прави нестабилно и може да доведе до загуба на контрол.
- **Позицията на тялото ви трябва да е от двете страни на острието, но не в линия с режещ диск.** ОТКАТА може да доведе до отскачане на циркуляра

назад (вижте **Причина и операторско предотвратяване на откат и ОТКАТ**).

- **Въздушните отвори често закриват движещите се части и трябва да се избягват.** Висящи дрехи, бижута или дълга коса могат да бъдат захванати в движещите се части.
- **Носете предпазни средства за слуха.** Излагането на шум може да причини загуба на слуха.
- **Носете маска срещу прах.** Излагането на праховите частици може да предизвика затруднено дишане и евентуални наранявания.
- **Не използвайте остриета с по-голям или по-малък диаметър от препоръчителния.** За правилните характеристики на остриетата, вижте **Технически данни**. Използвайте само остриетата, указани в това ръководство, които са в съгласие с EN 847-1.
- **Когато не го използвате, поставете циркуляра на стабилна повърхност с основата надолу, където няма да представлява опасност от спъване или падане.** Някои инструменти с големи батерийни пакети могат да стоят изправени на батерийния пакет, но могат да бъдат лесно съборени.

Допълнителни рискове

Следните рискове са присъщи при използването на циркулярни триони.

- Наранявания, причинени от докосване на въртящи се или горещи части на инструмента.

Въпреки прилагането на съответните правила за безопасност и използването на уреди за безопасност, някои допълнителни рискове не могат да бъдат избегнати. Това са:

- Увреждане на слуха.
- Риск от извиване на пръсти при смяна на аксесоара.
- Опасности за здравето, причинени от вдишване на прах, акумулиран при обработка на дърво.

Маркировка върху инструментите

На инструмента са показани следните пиктограми:



Преди употреба прочетете ръководството с инструкции.



Носете защита за ушите.



Носете защита за очите.

ПОЗИЦИЯ НА КОДА С ДАТАТА (ФИГ. 1)

Кода за датата (u), който включва годината на производство, е напечатан на повърхността на кожата, който съставлява окачващата връзка между инструмента и батерията.

Пример:

2013 XX XX

Година на производство

Важни инструкции за безопасност за всички батерийни зарядни устройства

СЪХРАНЕТЕ ТЕЗИ ИНСТРУКЦИИ: Това ръководство съдържа важни инструкции за безопасност за зарядно устройство DCB105.

- Преди да използвате зарядното устройство, прочетете всички инструкции и предупредителните означения на зарядното устройство, батерийния пакет и продукта, като използвате батерийния пакет.



ПРЕДУПРЕЖДЕНИЕ: Опасност от удар. Не допускайте навлизането на течност в зарядното устройство. Може да доведе до токов удар.



ВНИМАНИЕ: Опасност от изгаряне. За да намалите риска от нараняване, зареждайте само презареждащи батерии DeWALT. Други видове батерии може да се прегреят и да избухнат, и да причинят телесни повреди и щети.



ВНИМАНИЕ: Децата трябва да се наблюдават постоянно, за да не си играят с уреда.

ВНИМАНИЕ: При определени условия, и когато зарядното устройство е свързано към източника на мощност, изложените зарядни контакти в зарядното устройство може да получат късо съединение от

чужд материал. Чужди проводни материали като например стоманена вълна, алуминиево фолио или натрупване на метални частици, както и други подобни трябва да се държат далече от кухините на зарядното устройство. Винаги изключвайте зарядното устройство от електрическата мрежа, когато в кухините няма батерии за зареждане. Изключете зарядното устройство преди да бъде почистено.

- **НЕ се опитвайте да зареждате батерийния пакет с други зарядни устройства, освен с указаните в това ръководство.** Зарядното устройство и батерийния пакет са създадени специално съвместими едно с друго.
- **Тези зарядни устройства не са предназначени за друга употреба, освен за зареждане на презареждащите се батерии на DeWALT.** Всяка друга употреба може да доведе до риск от пожар, късо съединение или токов удар.
- **Не излагайте зарядното устройство на дъжд и сняг.**
- **Когато изключвате зарядното устройство, направете го от щепсела, а не чрез дърпане на кабела.** Това ще намали риска от повреда в щепсела или кабела.
- **Внимавайте кабела да е поставен така, че да не се стъпва на него, да се избегне спъване или изобило нараняване или повреда.**
- **Не използвайте удължителен кабел, освен ако не е абсолютно задължително.** Използването на неподходящ удължителен кабел може да доведе до риск от пожар, токов удар или късо съединение.
- **Когато работите със зарядно устройство на открито, винаги избирайте сухо място и използвайте подходящ за употреба на открито удължителен кабел.** Използването на кабел, подходящ за употреба на открито, намалява риска от токов удар.
- **Не блокирайте вентилационните отвори на зарядното устройство.** Вентилационните отвори са разположени в горната част и отстрани на зарядното устройство.

Поставете зарядното устройство далече от нагорещени уреди.

- **Не използвайте зарядно устройство с повреден кабел или щепсел — веднага ги сменете.**
- **Не работете със зарядно устройство, ако е било ударено, изпуснато или повредено по някакъв начин.** Занесете го в упълномощен сервизен център.
- **Не разглобявайте зарядното устройство; когато се изисква сервизиране или поправка, занесете го в упълномощен сервизен център.** Неправилното сглобяване може да доведе до токов удар, късо съединение или пожар.
- **В случай на повреден захранващ кабел, същият трябва да бъде заменен веднага от производителя, неговия сервизен агент или подобно квалифицирано лице, за да се предотврати всякаква опасност.**
- **Не разглобявайте зарядното устройство; когато се изисква сервизиране или поправка, занесете го в авторизиран сервизен център.** Това ще намали риска от токов удар. Свалянето на батерийния пакет няма да намали този риск.
- **НИКОГА не правете опит да свързвате 2 зарядни устройства заедно.**
- **Зарядното устройство е създадено да работи при стандартна битова електрическа мощност от 230 V. Не се опитвайте да го използвате при други волтажи.** Това не се отнася до зарядните устройства за употреба в превозни средства.

ЗАПАЗЕТЕ ТЕЗИ ИНСТРУКЦИИ

Зарядни устройства

Зарядното устройство за DCB105 приема батерийни пакети 10,8 V, 14,4 V и 18 V Li-Ion (DCB121, DCB123, DCB140, DCB141, DCB142, DCB143, DCB180, DCB181, DCB182 и DCB183).

Това зарядно устройство не изискват регулиране и е създадено да е възможно най-лесно за употреба.

Процедура за зареждане (фиг. 2)





1. Включете зарядното устройство в подходящ 230 V контакт, преди да вкарате батерийния пакет.

- Вкарайте батерийният пакет (i) в зарядното устройство, уверете се, че пакета е напълно легнал в зарядното устройство. Червената светлина (зареждане) ще присветва продължително, за да покаже, че зареждането е започнало.
- Завършването на зареждането ще бъде отбелязано с непрекъсната светлина на червената светлинка. Пакетът е напълно зареден и може да се използва или да се остави в зарядното устройство.

ЗАБЕЛЕЖКА: За да подситеgurите максимална работа и живот на Li-Ion батерии, заредете напълно батерийният пакет преди първа употреба.

Процес на зареждане

Вижте таблицата по-долу за справка относно състоянието на зарядност на батерийния пакет.

Състояние на зарядност	
	зареждане — — — — —
	напълно заредени —————
	горещ/студен пакет закъснение — • — • — • — •
	проблем в пакета или зарядното устройство ••••••••••
	проблем в захранването •• •• •• ••

Това зарядно устройство няма да зарежда погрешен батерийен пакет. Зарядното устройство ще покаже, че батериите са дефектни, като няма да светне или като покаже знака за проблем в пакета или мигащият индикатор на зарядното.

ЗАБЕЛЕЖКА: Това може и да означава проблем със зарядното устройство.

Ако зарядното устройство показва проблем, занесете зарядното устройство заедно с батерийният пакет, за да бъдат тествани в упълномощен сервизен център.

Горещ/студен пакет закъснение

Когато зарядното устройство засече батерия, която е прекалено гореща или прекалено студена, автоматично започва режим горещ/студен пакет закъснение, като прекъсва зареждането докато батерията не достигне подходяща температура. Зарядното устройство тогава автоматично се превключва към режим

на зареждане. Тази характеристика осигурява максимален живот на батерията.

XR Li-Ion инструменти са направени със система за електронна защита, която да защитава батерията срещу пренатоварване, пренагряване или дълбоко изпразване.

Инструментът автоматично ще се изключи, ако се включи системата за електронна защита. Ако това се случи, поставете Li-Ion батерия на зарядното устройство до пълното му зареждане.

Студеният батерийен пакет се зарежда за около половината от темпото на топъл батерийен пакет. Батерийният пакет се зарежда с това бавно темпо през целия цикъл на зареждане и няма да се промени в максимално темпо, дори ако батерията се затопли.

Важни инструкции за безопасност за всички батерийни пакети

Когато поръчвате батерийен пакет за смяна, не забравяйте да включите каталожния номер и волтажа.

Батерията не е напълно заредена от картонената опаковка. Преди използването на батерийният пакет и зарядното устройство, прочетете инструкциите за безопасност по-долу и след това следвайте процедурите за зареждане.

ПРОЧЕТЕТЕ ВСИЧКИТЕ ИНСТРУКЦИИ

- Не зареждайте или не използвайте батерийният пакет в експлозивна атмосфера, като например в присъствието на запалителни течности, газове или прах.** Поставянето или изваждането на батерийния пакет от зарядното устройство може да възпламени прахообразни материали или пари.
- Никога не поставяйте насила пакета в зарядното устройство. Не изменяйте батерийният пакет по никакъв начин, за да го напъхате в несъвместимо зарядно устройство, понеже може да се повреди и да причини сериозни наранявания.**
- Зареждайте батерийните пакети само в съответните зарядни устройства на DEWALT.**
- НЕ пръскайте и не потапяйте във вода или други течности.**
- Не съхранявайте и не използвайте**

инструмента на места, където температурите може да достигнат или надхвърлят 40 °C (105 °F) (като открити или метални сгради през лятото).

- За най-добри резултати се уверете, че батерийния пакет е напълно зареден.



ПРЕДУПРЕЖДЕНИЕ: Никога и по никаква причина не се опитвайте да отворите батериен пакет. Ако корпуса на батерийния пакет е спукан или повреден, не го вкарвайте зарядното устройство. Не чупете, не изпускате и не повреждайте батерийния пакет. Не използвайте батериен пакет или зарядно устройство, което е било ударено рязко, изпуснато, прегазено или повредено по някакъв начин (като прободено с пирон, ударено с чук, настъпано). Може да се стигне до токов удар. Повредените батерийни пакети трябва да бъдат върнати на сервизния център за рециклиране.



ВНИМАНИЕ: Когато не го използвате, поставете инструмента на едната му страна на стабилна повърхност, където няма да представлява опасност от препъване и падане. Някои инструменти с големи батерийни пакети могат да стоят изправени на батерийния пакет, но могат да бъдат лесно съборени.

СПЕЦИФИЧНИ ИНСТРУКЦИИ ЗА БЕЗОПАСНОСТ НА ЛИТИЕВО-ЙОННА (Li-Ion)

- **Не изгаряйте батерийния пакет дори да е сериозно повреден или напълно изхабен.** Батерийния пакет може да експлодира в огъня. При изгарянето на литиево-йонен батериен пакет се образуват токсични изпарения и материали.
- **Ако батерийното съдържание влезе в контакт с кожата, веднага я измийте с мек сапун и вода.** Ако в окото влезе батериен течност, изплакнете с вода на отворено око за 15 минути или докато не премине дразненето. Ако е необходима медицинска помощ, батерийния електролит е съставен от смесица от течни органични карбонати и литиеви соли.
- **Съдържанието от отворени**

батерийни клетки може да причини дразнене в дихателната система. Необходим е свеж въздух. Ако симптомите продължават, потърсете медицинска помощ.



ПРЕДУПРЕЖДЕНИЕ: Опасност от изгаряне. Батерийната течност може да е запалителна, ако е изложена на искра.

Батериен пакет

ВИД НА БАТЕРИИТЕ

DCS373 работи на 18 волтови батерийни пакети.

Могат да бъдат използвани батерийни пакети DCB180, DCB181, DCB182 или DCB183. Вижте раздела **Технически данни** за повече информация.

Препоръки за съхранение

1. Най-доброто място за съхранение е това, което е хладно и сухо, далече от директна слънчева светлина и прекалена горещина или студ. За оптимална работа и живот, когато не са в употреба, съхранявайте батерийните пакети при стайна температура.
2. За дълго съхранение, препоръчително е да съхранявате напълно зареденият батериен пакет на хладно, сухо място извън зарядното устройство, за оптимални резултати.

ЗАБЕЛЕЖКА: Батерийните пакети не трябва да се съхраняват напълно изпразнени. Батерийният пакет трябва да се презареди преди употреба.

Етикети на зарядното устройство и батерийния пакет

В допълнение към пиктограмите, използвани в това ръководство, етикетите на зарядното устройство и батерийния пакет показват следните пиктограми:



Преди употреба прочетете ръководството с инструкции.



Зареждане.



Напълно заредени.



Горещ/студен пакет закъснение.



Проблем в пакета или зарядното устройство.



Проблем в захранването.



Не докосвайте с проводими предмети.



Не зареждайте повредени батерийни пакети.



Използвайте само с батерийни пакети на DeWALT. Другите могат да избухнат, причинявайки наранявания и повреди.



Не излагайте на вода.



Веднага сменяйте повредените кабели.



Зареждайте само между 4 °C и 40 °C.



Изхвърлете батерията с дължимата грижа за околната среда.



Не изгаряйте батерийният пакет.



Зарежда Li-Ion батерийни пакети.



Вижте раздела **Технически данни** за времето за зареждане.



Само за употреба на закрито.

Съдържание на пакета

Съдържанието на пакета включва:

- 1 Акумулаторен металорежещ циркулярен трион
- 1 30-зъбно острие
- 1 Шестоъгълен ключ
- 2 Li-Ion батерийни пакети (M2 модели)
- 1 Комплект инструменти
- 1 Зарядно устройство
- 1 Ръководство с инструкции

1 Подробен чертеж на съставните части

ЗАБЕЛЕЖКА: Батерийните пакети, зарядните устройства и комплектите с инструменти не са включени с N-моделите.

- Проверете за евентуална повреда на инструмента, частите или аксесоарите, появила се в резултат от транспортирането.
- Вземете си време да прочетете задълбочено и с разбиране това ръководство преди започване на работа.

Описание (фиг. 1, 4, -6)



ПРЕДУПРЕЖДЕНИЕ: Никога не променяйте инструмента или неговите части. Това може да доведе до лични наранявания и щети.

- a. Пусков превключвател
- b. Заклучващ бутон на пусковия превключвател
- c. Лост за регулиране на дълбочината
- d. Заклучващ бутон на шпиндела
- e. Индикатор на прореза
- f. Винт за захващане на острието
- g. Долен предпазител на острието
- h. Лост за прибиване на долния предпазител
- i. Батериен пакет
- j. Прозорец за видимост
- k. Железен плаз
- l. Шестоъгълен ключ
- m. Бутон за освобождаване на батерията
- n. Основна дръжка
- o. Допълнителна дръжка
- p. Бутон за устройството на горивото (фиг. 4)
- q. Вътрешна шайба на скобата (фиг. 5, 6)
- r. Външна закрепваща шайба (фиг. 5, 6)
- s. Шпиндел на триона (фиг. 5, 6)
- t. Острие (фиг. 5, 6)

ПРЕДНАЗНАЧЕНИЕ

Този металорежещ циркуляр е предназначен за употреба от професионалисти за рязане на леки метали и малки метални структурни форми.

НЕ използвайте в мокри условия или при наличието на запалими течности или газове.

Този металорежещ циркуляр е професионален електроинструмент. **НЕ** допускайте контакт

на деца с инструмента. Необходим е надзор, когато този инструмент се използва от неопитен оператор.

- Този продукт не е предназначен за употреба от хора (включително деца) с намалени физически, сензорни или умственаи възможности, или с липса на знания, освен ако не са под наблюдение или не са били инструктирани относно употребата на устройството от човек, отговорен за тяхната безопасност. Никога не оставяйте сами деца с този продукт.



ПРЕДУПРЕЖДЕНИЕ: С този циркуляр не можете да връзвате или изрязвате детайли

ПРОЗОРЕЦ (ФИГ. 1)



ПРЕДУПРЕЖДЕНИЕ: Не работете с циркуляра с повреден или липсващ прозорец за видимост.

Ако прозорецът е повреден или липсва, занесете триона на сервиз в упълномощен сервизен център. Ако с трионът се работи без прозорец, може да прехвъркват метални частици през предпазителя и да причинят наранявания.



ВНИМАНИЕ: Не използвайте масло или течности за рязане с металорежещият трион. Не използвайте почистващи течности за почистване на прозореца. Почистващи течности, течности за рязане или масла може да повредят пластмасата в прозореца, което ще повлияе на безопасността при работа с триона.

Трионът е оборудван с прозорец за видимост (j) отстрани на горния предпазител. Този прозорец позволява на потребителя да вижда линията на рязане на обработвания материал.

ОСНОВА НА ТРИОНА (ФИГ. 1)

Предната част на основата на триона (к) има прорезен индикатор (е) който позволява на оператора да плъзка циркуляра по дължина на линията на рязане. Подравняването на линията на рязане с отвора на предната част на основата и нейното центриране с помощта на модифициран V-образен прорезен индикатор позволява на оператора да държи диска в съответствие с линията на рязане. Ако линията на рязане е видима през най-тясната част на прорезния индикатор, острието ще премине директно над линията на рязане.

РАБОТНА СВЕТИНА

Трионът е оборудван с работна светлина, която се активира, когато пусковият превключвател е натиснат. Светлината автоматично ще се изключи 20 секунди след освобождаване на пусковия превключвател. Ако пусковият превключвател остане натиснат, работната лампа ще остане включена.

ЗАБЕЛЕЖКА: Работната светлина е за директно осветяване на работната повърхност и не е предназначена за използване като фенерче.

Електрическа безопасност

Електромоторът е създаден само за един волтаж. Винаги проверявайте дали напрежението на батерията отговаря на напрежението на табелката. Също така се уверете, че напрежението на зарядното устройство съответства на това на електрическата мрежа.



Вашето зарядно устройство на DEWALT е двойно изолирано в съответствие с EN 60335; следователно не е необходима заземителна жица.

Ако захранващият кабел е повреден, трябва да бъде сменен със специално подготвен, който можете на получите чрез сервиз на DEWALT.

Замяна на щепсела (само за Великобритания и Ирландия)

Ако трябва да се сложи нов щепсел:

- Изхвърлете безопасно стария щепсел.
- Свържете кафявата жица към живия терминал в щепсела.
- Свържете синята жица към неутралния терминал.



ПРЕДУПРЕЖДЕНИЕ: Не трябва да се прави свързване към заземения терминал.

Следвайте инструкциите за монтаж, които се предоставят с доброкачествените щепсели. Препоръчителен предпазител: 3 А.

Използване на удължителен кабел

Можете да използвате удължителен кабел само, ако е абсолютно необходимо. Използвайте одобрен кабел, удобен за входящата мощност

на зарядното ви устройство (виж **Технически данни**). Минималният размер на проводника е 1 мм²; максималната дължина е 30 м.

При използване на кабели на макари, винаги развивайте докрай кабела.

СГЛОБЯВАНЕ И РЕГУЛИРАНЕ



ПРЕДУПРЕЖДЕНИЕ: За да намалите риска от сериозно лично нараняване, изключете инструмента от електрическата мрежа преди да регулирате или сваляте/поставяте представки или аксесоари. Едно нежелано включване може да задейства инструмента и да предизвика наранявания.



ПРЕДУПРЕЖДЕНИЕ: Използвайте само батерийни пакети и зарядни устройства на DeWALT.

Поставяне и сваляне на батерийния пакет от инструмента (фиг. 3)

ЗАБЕЛЕЖКА: За най-добри резултати се уверете, че батерийния пакет е напълно зареден. Светлината ще се изключи без предупреждение, когато батерията е напълно празна.

ЗА ДА МОНТИРАТЕ БАТЕРИЙНИЯ КОМПЛЕКТ В ДРЪЖКАТА НА ИНСТРУМЕНТА

1. Подравнете батерийния пакет (i) с релсите вътре в дръжката на инструмента (фиг. 3).
2. Приплъзнете го в дръжката, докато батерийния пакет се вмести плътно в инструмента и се уверете, че не може да се откачи.

ЗА ДА СВАЛИТЕ БАТЕРИЙНИЯ ПАКЕТ ОТ ИНСТРУМЕНТА

1. Натиснете бутона за освобождаване на батерията (m) и силно издърпайте батерийния пакет от дръжката на инструмента.
2. Вкарайте батерийния пакет в зарядното устройство, както е описано в раздела за зареждане от това ръководство.

БАТЕРИЙНИ ПАКЕТИ ЗА НИВОТО НА ЗАРЕДЕНОСТ (ФИГ. 4)

Някои батерийни пакети на DeWALT включват индикатор за нивото на зареденост, който се състои от три зелени светодиодни лампи, които указват нивото на наличната зареденост на батерийния пакет.

За да задействате индикатора на горивото, натиснете и задръжте бутона на индикатора на горивото (p). Ще светне комбинация от трите светодиодни лампи, които ще укажат нивото на зареденост. Когато нивото на заряд в батерията е под използваемия лимит, индикатора за горивото няма да светне и батерията ще трябва да се презарежда.

ЗАБЕЛЕЖКА: Индикаторът на горивото е само показател на нивото на зареденост на батерийния пакет. Той не указва функционалността на инструмента и е обект на промяна, въз основа на продуктовете компоненти, температурата и приложението за крайния потребител.

Пусков превключвател (фиг. 1)



ПРЕДУПРЕЖДЕНИЕ: При този инструмент не е предвидено заключването на пусковият превключвател в позиция ON (ВКЛ.) и по никакъв начин не трябва да се заключва в позиция ON (ВКЛ.).

Трионът се контролира от пусковия превключвател (a) и заключващия бутон (b). Заключващия бутон трябва да се натисне преди пусковия превключвател да включи триона. С освобождаването на пусковия превключвател, трионът спира.

Смяна на диска (фиг. 1, 5–7)

ЗА ИНСТАЛИРАНЕ НА ДИСКА

1. Поставете вътрешната закрепваща шайба (q) на шпиндела на триона (s) с широката, плоска повърхност насочена навън към диска (фиг. 5, 6).
2. Приберете долния предпазител на диска (g) и поставете диска (t) на шпиндела на триона към вътрешната закрепваща шайба (q), като се уверите, че диска ще се върти в правилната посока (посоката на стрелката на въртене на диска и зъбците трябва да са насочени в една и съща посока като посоката на стрелката за въртене на циркуляра). Не си мислете, че напечатаното

на диска винаги ще бъде обърнато към вас, когато е правилно инсталиран. При прибирането долния предпазител на диска, за да се инсталира на диска, проверете състоянието и работата на долния предпазител на диска, за да се уверите, че работи правилно. Уверете се, че се движи свободно и не се допира до диска или друга част във всички ъгли и дълбочина на рязане.

3. Поставете външната закрепваща шайба (r) на шпиндела на триона (s) с голямата плоска повърхност към диска (t) със скосената страна, насочена навън.
4. Завийте закрепващия винт на диска (f) в шпиндела на триона на ръка. (Резбовката на винта е наляво и трябва да се върти по посока, обратна на часовниковата стрелка и да се затегне. Вижте стрелката във Фигура 7А.)
5. Натиснете заключващия бутон на шпиндела (d) докато въртите шпиндела на триона с шестостенния ключ (l, фиг. 1) зосано се захване ключалката на шпиндела и диска спре да се върти.
6. Затегнете здраво винта за закрепване на диска, като използвате шестостенния ключ.

ВНИМАНИЕ: Никога не активирайте заключването на диска, докато циркуляра работи или за да спрете инструмента. Никога не включвайте циркуляра, докато заключването на шпиндела е активирано. Това може да доведе до сериозни повреди за вашия циркуляр.

ЗА СМЯНА НА ДИСКА

1. За да разхлабите закрепващия винт на диска (f), натиснете заключващия бутон на шпиндела (d) и завъртете шпиндела на триона (s) с шестостенния ключ (l) докато заключването на шпиндела се активира и диска спре да се върти. С активирано заключване на шпиндела, завъртете закрепващия винт на диска по посока на часовниковата стрелка с шестостенния ключ. (Резбовката на винта е наляво и трябва да се върти по посока на часовниковата стрелка, за да се разхлаби. Вижте стрелката на Фигура 7В.)
2. Свалете винта за закрепване на диска (f) и външната закрепваща шайба (r) only. Свалете стария диск.

3. Почистете, ако има натрупване на дървени стърготини, които може да са натрупани в предпазителя и закрепващата шайба и проверете условията и работата на долния предпазител на диска, както вече е посочено. Не смазвайте тази зона.
4. Изберете подходящия диск за приложението (вижте **Дискове**). Винаги използвайте дискове, които са правилния размер (диаметър) с подходящите размер и форма на централната дупка аз монтаж на шпиндела на циркуляра. Винаги се уверявайте, че максимално препоръчителните обороти (об./мин.) на диска са същите или надвишават оборотите (об./мин.) на циркуляра.
5. Следвайте стъпки от 2 до 6 от **За инсталиране на диска**, уверете се, че диска ще се върти в правилната посока.

ДОПЕН ПРЕДПАЗИТЕЛ НА ДИСКА



ПРЕДУПРЕЖДЕНИЕ: При определени условия на употреба, металните отломки може да се загнездят в повърхността на долния предпазител, като по този начин да причинят търкане на долния предпазител в горния предпазител. Проверявайте работата на долния предпазител преди всяка употреба и сваляйте загнездените отломки.



ПРЕДУПРЕЖДЕНИЕ: Долният предпазител на диска е за безопасност, като намалява риска от сериозни наранявания. Никога не използвайте циркуляра, ако долния предпазител липсва, е повреден, неправилно сглобен или не работи правилно. Не разчитайте на долния предпазител на диска, за да сте защитени при всички обстоятелства. Вашата безопасност зависи от следните предупреждения и предпазни мерки, както и от правилната работа с циркуляра. Преди всяка употреба проверявайте долния предпазител за подходящо затваряне, както е подчертано в главата Допълнителни правила за безопасност при циркулярните триони. Ако долния предпазител на диска липсва или

не работи правилно, занесете циркуляра на сервиз преди да го използвате. За да подсигурите безопасна и надеждна работа на продукта, поправките, поддръжката и регулирането трябва да се извършва от упълномощен сервизен център или друга квалифицирана сервизна организация, винаги използвайте идентични резервни части.

НОЖОВЕ



ПРЕДУПРЕЖДЕНИЕ: За да минимализирате риска от увреждане на зрението, винаги носете защита за очите. Карбидът е твърд, но крехък материал. Чуждите обекти в детайла като проводник или пирони може да доведат до спукване или счупване. Работете с триона само тогава, когато имате подходящ предпазител за триона, поставен на място. Монтирайте острието сигурно, в правилният ред, преди употреба, и винаги използвайте чист, остър нож.

Диск	Диаметър	Зъби	Приложение
DT1212-QZ	140 мм (5-1/2")	30	Общо пред- назначение железен метал рязане

Ако се нуждаете от помощ по отношение на дисковете, моля, свържете се с вашия местен дистрибутор на DeWALT.

ОТКАТ

Откатът е внезапна реакция на защитан, заклещен или неуравнен режещ диск, което води до отскачане на неконтролируемия циркуляр извън обработвания детайл и към оператора. Когато острието е притиснато или силно огънато навътре в прореза, острието се заклепва, а реакцията на двигателя задвижва уреда бързо назад към оператора; Ако диска се извие или размести по време на рязане, зъбците в задния ръб на острието може да навлязат в горната повърхност на дървото и това да доведе до отскачане на диска от клина на срязване назад към оператора.

Отката може да се появи, когато е налице някое от следните условия.

1. НЕПОДХОДЯЩА ПОДПОРА ЗА ОБРАБОТВАНИЯ ДЕТАЙЛ

- Хлътване или неправилно повдигане на отрязаното парче може да доведе до притискане на острието и да доведе до откат (фиг. 9).
- Рязане през материал, който е закрепен само във външните ъгли, може да причини откат. С отпускане на материала той спада, като затваря прореза и защипва диска (фиг. 9).
- Срязването на конзолно или провиснало парче от материала от долу нагоре във вертикална посока, може да предизвика откат. Падащото отрязано парче може да защипе диска.
- Срязването на дълги и тесни ивици може да причини откат. Отрязаната ивица може да спадне или да се извие, с което да затвори прореза и да защипе диска.
- Закачане на долния предпазител на повърхността под срязвания материал моментално намалява контрола на оператора. Циркуляра може да се повдигне частично навън от среза, като така увеличава шанса от извиване на диска.

2. НЕПОДХОДЯЩА ДЪЛБОЧИНА НА НАСТРОЙКИТЕ ЗА РЯЗАНЕ НА ЦИРКУЛЯРА

За да направите възможно най-ефективно срязване, диска трябва да влезе толкова дълбоко, че само да се покаже един зъбец, както е показано на фигура 8. Това позволява на железния плаз да поддържа диска и да сведе до минимум извиването или притискането на материала. Вижте раздела със заглавие **Регулиране на дълбочината**.

3. ИЗВИВАНЕ НА ОСТРИЕТО (НЕПОДРАВНЕНО В РЯЗАНЕТО)

- Силното натискане при рязане може да причини извиване на диска.
- Опити да извиете циркуляра по време на рязане (в опит да се върнете на маркираната линия) може да причини извиване на диска.
- Прекаленото пресягане или работа с циркуляра при лош контрол на тялото (извън баланс), може да доведе до извиване на диска.

- D. Смяната на дръжката или позицията на тялото, докато режете може да доведе до извиване на диска.
- E. Придържането на циркуляра за почистване на диска може да доведе до извиване.

4. ИЗПОЛЗВАНЕ НА ТЪБИ ИЛИ ЗАМЪРСЕНИ ДИСКОВЕ

Тъпите остриета причиняват увеличено натоварване на циркуляра. За да компенсира, операторът обикновено натиска по-силно, което още повече натоварва уреда и това води до извиване на острието в процепа. Износените дискове също може да нямат достатъчно разстояние на тялото, което увеличава шанса за зацепване и увеличено натоварване.

5. НАНОВОТО ЗАПОЧВАНЕ НА СРЯЗВАНЕ СЪС ЗАДРЪСТЕНИ ЗЪБИ В МАТЕРИАЛА

Циркулярът трябва да бъде доведен до пълни работни обороти преди да се започне с рязането или да се започне отново срязване след като уреда е бил спрян с острие в прореза. Ако това не се направи ще се стигне до засядане и откат.

Всички други условия, които могат да доведат до зацепване, огъване, извиване или неподравняване на диска могат да доведат до откат. Вижте раздела **Допълнителни инструкции за безопасност за всички циркуляри** и **Дисковете** за процедури и техники, които ще намалят до минимум появата на откат.

Регулиране на дълбочината (фиг. 8)



ПРЕДУПРЕЖДЕНИЕ: За да намалите риска от сериозно лично нараняване, изключете инструмента от електрическата мрежа преди да регулирате или сваляте/поставяте представки или аксесоари. Едно нежелано включване може да задейства инструмента и да предизвика наранявания.

Металорежещия циркуляр е оборудван с въртящ си плаз, която позволява на оператора да настрои дълбочината на рязане. За по-ефективно рязане, настройте дълбочината така, че единият зъб на диска

да се подава под материала за рязане. Това разстояние е от върна на зъба до дъното на улея пред зъба. Това поддържа триенето на диска до минимум, премахва металните стружки от срязването, което води до по-хладно, по-бързо рязане и намалява вероятността от откат.

ЗА НАСТРОЙКА НА ДЪЛБОЧИНАТА НА РЯЗАНЕ

1. Поставете парчето материал, което ще режете по дължина на диска, както е показано.
2. Погледнете колко от зъба се подава под материала.
3. Разхлабете лоста за регулиране на дълбочината (с) и преместете плаза, за да промените дълбочината на рязане.
4. Затегнете отново лоста за регулиране на дълбочината.

Поддръжка на обработвания детайл (фиг. 9)

РЯЗАНЕ НА ЛАМАРИНА

На фигура 9 са показани правилните и неправилни начини за поддръжане на голяма ламарина. За да избегнете откат, укрепете материала близо до срязването. Не го закрепвайте далече от срязването. Ако материалът е закрепен далече от срязването, той ще огъне диска и ще причини откат. Когато режете тънки ленти, пазете диска на поне 1/2" (приблизително 13 мм) от ръба на материала. Тънките ленти може да се огънат, като причинят откат и увеличат риска от лично нараняване.

РЯЗАНЕ НА ПРАВОЪГЪЛНИ МЕТАЛНИ ПАРЧЕТА

Закрепете материала, който ще режете към работната пейка или друга работна повърхност, както е показано по-горе.

Рязане (фиг. 10, 11)

1. Дръжте здраво триона, като използвате двете си ръце. На фигура 10 е показана правилната позиция на ръцете. Пазете тялото от едната страна на линията, по чиято дължина ще режете. Това ще ви защити от наранявания, свързани с откат.
2. Когато срязвате краище на правоъгълни метални дитайли, поставете най-широката част на плаза на тази част на материала, която е закрепена за работната пейка или

друга опора, не на тази част, която ще падне при отрязването.

3. Натиснете пусковият превключвател и оставете триона да достигне пълни обороти преди диска да докосне материала за рязане (фиг. 11).
4. Натиснете циркуляра напред при обороти, които позволяват на диска да реже без усилие.
5. При завършване на срязването, освободете пусковият превключвател и оставете диска да спре преди да вдигнете циркуляра от обработвания детайл. Ако вдигнете циркуляра, предпазителя автоматично ще се затвори под диска.

ПОПРАВКА НА СРЯЗВАНЕ

Ако вашето рязане започне да излиза извън линията, не се опитвайте да се върнете на нея със сила. Ако коригирате със сила, циркуляра може да заседне и да доведе до откат. Вместо това, освободете превключвателя и оставете диска напълно да спре. След това извадете триона от срязването. Рестартирайте триона и го въведете отново в срязването, като следвате желаната линия за рязане.



ВНИМАНИЕ: Не режете през болтове с металорежещия циркуляр. Това може да доведе до повреда на циркуляра и до лични наранявания.

Максимално дълго използване на диска

За да увеличите живота на използване на диска, следвайте следните практики:

- Не насилвайте диска през метала. Циркуляра трябва да реже със своето темпо и с постоянно темпо.
- Сменете дисковете, когато вече не е лесно да натискате циркуляра при рязане, когато мотора спиращ или когато се образува силно нагряване в диска.
- Пазете основата на триона здраво към метала, който режете.
- Ако металът, който режете вибрира и се тресе, закрепете материала колкото се може по-близо и забавете темпото на рязане.

РАБОТА



ПРЕДУПРЕЖДЕНИЕ: За да намалите риска от сериозно лично нараняване,

изключете инструмента от електрическата мрежа преди да регулирате или сваляте/ поставяте представки или аксесоари. Едно нежелано включване може да задейства инструмента и да предизвика наранявания.



ПРЕДУПРЕЖДЕНИЕ: Винаги носете подходяща защита за слуха. При някои условия и продължителност на употреба, шумът от този продукт може да допринесе за загубата на слуха.

Инструкции за употреба



ПРЕДУПРЕЖДЕНИЕ:

- Винаги спазвайте инструкциите за безопасност и приложимите разпоредби.
- Уверете се, че материалът за рязане е закрепен на място.
- Приложете само леко налягане към инструмента и не упражнявайте странично налягане на острието. Ако е възможно, работете с натисната към обработвания детайл челюст. Това ще предотврати повреда на острието и ще спре инструмента от отхвърляне и вибриране.
- Избягвайте претоварване.
- Оставете острието да работи свободно за няколко секунди преди започване на рязането.

Правилна позиция на ръцете (фиг. 10)



ПРЕДУПРЕЖДЕНИЕ: За да намалите риска от сериозно нараняване, **ВИНАГИ** използвайте подходяща позиция на ръцете, както е показано.



ПРЕДУПРЕЖДЕНИЕ: За да намалите риска от сериозни наранявания, **ВИНАГИ** дръжте здраво в очакване на внезапна реакция.

Правилната позиция на ръцете изисква едната ръка да е на страничната дръжка (n), а другата на допълнителната дръжка (o), както е показано на Фигура 10, за да водите правилно триона.

ПОДДРЪЖКА

Вашият електроинструмент на DeWALT е създаден за продължително време на работа с минимална поддръжка. Продължителната и задоволителна работа зависи от правилната грижа за инструмента и от редовното му почистване.



ПРЕДУПРЕЖДЕНИЕ: За да намалите риска от сериозно лично нараняване, изключете инструмента от електрическата мрежа преди да регулирате или сваляте/ поставяте представки или аксесоари. Едно нежелано включване може да задейства инструмента и да предизвика наранявания.

Смяна на прозореца за видимост (фиг. 1)



ПРЕДУПРЕЖДЕНИЕ: Не работете с циркуляра с повреден или липсващ прозорец за видимост. Ако прозорецът е повреден или липсва, занесете циркуляра на поправка в упълномощен сервизен център. Ако трионът се оперира без прозорец, през предпазителя може да прелитат метални отломки, което да доведе до наранявания.

Прозорецът за видимост (j) трябва да се сменя от упълномощен сервизен център на DeWALT.



ВНИМАНИЕ: Не използвайте почистващи течности на прозореца за видимост, за да избегнете замъгляването му, което може да влоши безопасността при работа с циркуляра. Използвайте въздух под налягане за сваляне на насъбрания прах от вътрешната страна на прозореца за видимост. Носете предпазни очила, когато извършвате това.

Зарядното устройство и батерийният пакет не могат да се сервизират. В него няма части, които да мога да се сервизират.



Смазване

Вашият електроинструмент не изисква допълнително смазване.



Почистване



ПРЕДУПРЕЖДЕНИЕ: Издухвайте замърсяванията и праха на основния корпус със сух въздух винаги, когато забележите събиране на мръсотия в и около вентилационните отвори. Носете одобрена защита за очите и одобрена защитна противопрахова маска, когато извършвате тази процедура.



ПРЕДУПРЕЖДЕНИЕ: Никога не използвайте разтворители или други химикали за почистване на неметалните части на инструмента. Тези химикали могат да влошат качеството на материалите, използвани за тези части. Използвайте намокрена с вода и мек сапун кърпа. Никога не допускайте влизането на течности в инструмента; никога не потапяйте в течност която и да е част на инструмента.

ИНСТРУКЦИИ ЗА ПОЧИСТВАНЕ НА ЗАРЯДНОТО УСТРОЙСТВО



ПРЕДУПРЕЖДЕНИЕ: Опасност от удар. Изключете зарядното устройство от АС контакта преди почистване. От външната част на зарядното устройство можете да почистите наслагванията и намазняванията с помощта на кърпа или мека, неметална четка. Не използвайте вода или други почистващи разтвори.

Допълнителни аксесоари



ПРЕДУПРЕЖДЕНИЕ: Понеже различните от DeWALT, аксесоари не са тествани с този продукт, използването на такива аксесоари с този продукт може да е опасно. За да намалите риска от нараняване, използвайте

само препоръчаните от DeWALT аксесоари с този продукт.

Използвайте само 140 мм (5-1/2") DeWALT металорежещи дискове с 20 мм отвор.

Посъветвайте се с вашия доставчик за по-подробна информация относно подходящите аксесоари.

Защита на околната среда



Разделно събиране. Продуктът не трябва да се изхвърля с обикновените битови отпадъци.

Ако един ден откриете, че вашия продукт на DeWALT се нуждае от замяна, или ако повече не ви трябва, не го изхвърляйте с битовите отпадъци. Занесете този продукт в съответния пункт.

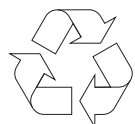

Разделното събиране на използваните продукти и опаковки позволява рециклирането на материалите и нановото им използване. Повторното използване на рециклираните материали помага за предпазване на околната среда от замърсяване и намалява необходимостта от сурови суровини.

Местните разпоредби може да предоставят отделно събиране на електрически продукти от вашия дом, в пунктове за събиране или до търговския обект, където е закупен новия продукт.

DeWALT предоставя място за събиране и рециклиране на продуктите на DeWALT след приключване на работния им живот. За да се възползвате от тази услуга, моля, върнете вашия продукт на всеки авторизиран агент за сервиз, който ще го приеме от наше име.

Можете да проверите мястото на вашият най-близък авторизиран сервизен агент, като се свържете с офиса на вашия местен DeWALT на указания в ръководството адрес. Освен това, списъка на авторизираните сервиси на DeWALT и пълна информация за нашето следпродажбено обслужване и контакти са на разположение на интернет адрес:



Акумулаторен батериен пакет

Този батериен пакет с продължителен живот трябва да се презарежда, когато вече не може да отдава достатъчно мощност при работи, където преди е работел с лекота. В края на своя техничен живот, го изхвърлете с внимание за околната среда:

- Напълно изтощете батерииния пакет, след това го свалете от инструмента.
- Li-Ion клетки могат да се рециклират. Занесете ги на своя дилър или на местната станция за рециклиране. Събраните батериини пакети ще бъдат рециклирани или изхвърлени подходящо.

Stanley Black & Decker
Phoenicia Business Center
Strada Turturelelor, nr 11A, Etaj 6, Modul 15,
Sector 3 Bucuresti
Telefon: +4021.320.61.04/05